

# Horizontal Diaper Changing Station Installation Instructions

## Instructions d'installation de la station à langer horizontale

## Instrucciones para la instalación de la estación horizontal para cambiar pañales

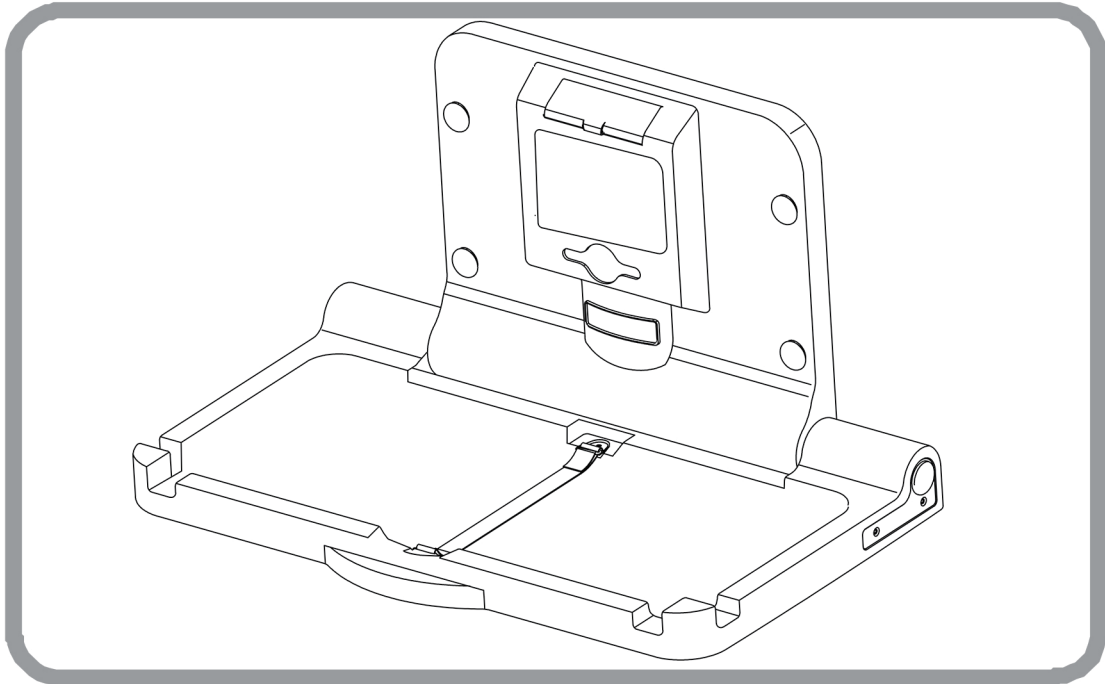

### **⚠ WARNING**

- Failure to follow these warnings and the installation instructions could result in serious injury or death.
- Read all instructions before installing diaper changing station. Keep these instructions. DO NOT discard.

### **⚠ AVERTISSEMENT**

- Le non respect de ces avertissements et instructions d'installation peut entraîner des blessures graves ou la mort.
- Lisez attentivement toutes les instructions avant d'installer la station à langer. Conservez ces instructions. NE les jetez PAS.

### **⚠ ADVERTENCIA**

- El no seguir estas advertencias y las instrucciones para la instalación podría causar lesiones graves o la muerte.
- Lea todas las instrucciones antes de instalar la estación para cambiar pañales. Guarde estas instrucciones. NO las deseche.

# ASSEMBLY INSTRUCTIONS

**ADULT INSTALLATION REQUIRED.**

**TOOLS REQUIRED:**

Level (A)

Measuring tape (B)

Power drill with 7/32" , 1/8" and 1/2 " masonry bits (C)

Power screwdriver with bull nose phillips bit (D)

- READ ALL INSTRUCTIONS BEFORE ASSEMBLY OF DIAPER CHANGING STATION.
- UNPACK CARTON AND IDENTIFY ALL PARTS.

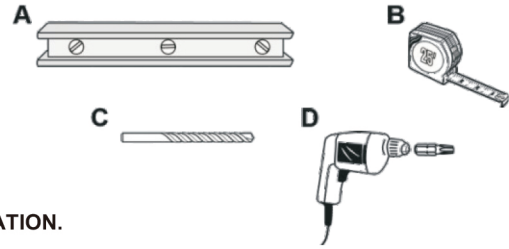

## PARTS LIST

| Parts Description          | Quantity |
|----------------------------|----------|
| Hardware for installation: |          |
| 3" Wood Screws             | 4        |
| 3/4" Finishing Washers     | 4        |
| 3" Machine Screws          | 2        |
| 3/4" Flat Washers          | 4        |
| Toggle Anchors             | 2        |
| 1-1/4" Caps                | 4        |
| Door / Wall Plate          | 1        |

For Wood Studs:



For Use With Toggle Anchors:



Toggle Anchors



1-1/4" Caps



Door / wall plate to be mounted on outside of restroom door.

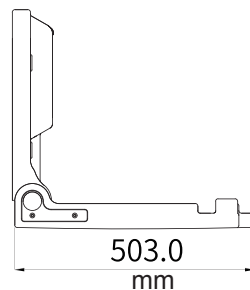
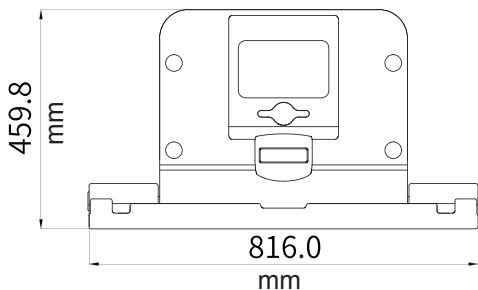

**A.D.A . Compliance:**



- 306.3 Knee Clearance
  - 307.2 Maximum Protruding Objects
  - 308.2 Forward Reach
  - 308.3 Side Reach
  - 309.4 Operation
  - 902.3 Work Surface
- Compliant when properly installed.

## WARNING

- One wall stud **MUST** be located and **USED** for at least one side of the diaper changing station.
- The diaper changing station **CANNOT** be heavier than the anchors or walls they are attached to. **MUST** be firmly secured in order to support the additional weight of a child. **Contact an architect or building contractor for further questions.**

## INSTALLATION

1. Locate wood stud where left side of changing station will be mounted to the wall.
2. Measure up 42" (107cm) from the floor and mark the wall. This locates the position for the top left attachment hole.  
**NOTE:** Mark on wall **MUST** be in center of wood stud.
3. Align hole in top left corner of changing station with mark on wall and hold in place.
4. Using a level and measuring tape, mark the remaining three (3) holes. After marking holes, set changing station down on ground.
5. Use a power drill and appropriate bit to drill four (4) holes in the wall. This may require 2 people.

### NOTE 1: For wood studs:

- If finished wall surface is tile or masonry over wood studs, use a 7/32" masonry bit for the pilot hole until you hit the wood stud, then change to 1/8" bit.
- Use wood screws, finishing washers and flat washers (**Fig. A**).

### NOTE 2: For use with toggle anchors:

- If finished wall surface has wood studs that are not 16" on center, has metal studs, or has an underlying surface of concrete block, use 1/2" bit.
- Use machine screws and flat washers (**Fig. B**).
- For holes **NOT** located in a wood stud, toggle anchors **MUST** be used (**Fig. C**). See "Using Toggle Anchors" section.

6. Align holes in changing station with drilled holes and secure top left corner of changing station to wall stud using the appropriate screw and washer. Continue to secure the three (3) remaining corners using the appropriate screws and washers as described in **NOTE 1** or **NOTE 2**.
7. Ensure all four (4) screws are tight and snap caps over screw heads.

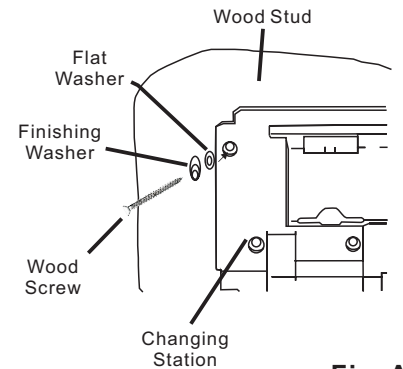

Fig. A

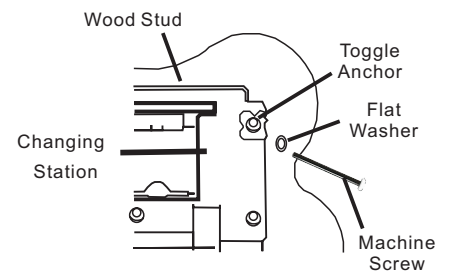

Fig. B



Fig. C

## WARNING

- All 4 of these locations **MUST** be used for safe installation. The lower holes ensure installation through the metal brackets.

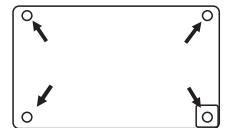

### Using Toggle Anchors:

1. Insert metal end of toggle anchor into 1/2" hole.
2. Slide zip strip down snugly against wall.
3. Snap off break-away pieces of toggle anchor (**Fig. D**).
4. Align holes in changing station with toggle anchors and secure top left corner of changing station to wall using machine screws and flat washers. Continue to secure the three (3) remaining corners using machine screws and flat washers.
5. Ensure all four (4) screws are tight and snap caps over screw heads.

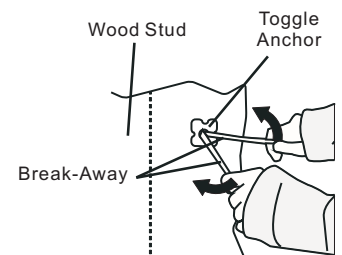

Fig. D

### RECOMMENDED BLOCKING:

If the walls do not have studs on center, then additional blocking is necessary (Fig. E)

Contact an architect or building contractor to make sure the blocking is adequate and complies with building codes.

### OPERATION:

Rotate base downward. Place infant on top of the changing surface. Use restraint system as described below. After child has been changed, remove restraint system and rotate base back up against the wall.

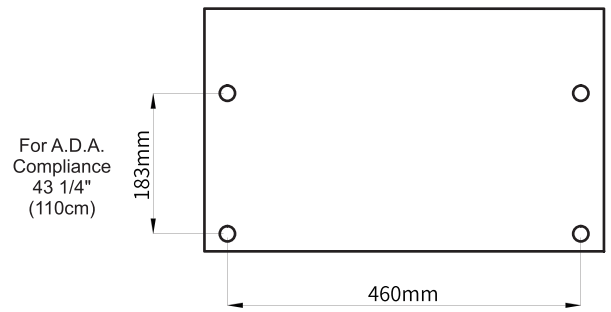

### USE OF RESTRAINT SYSTEM:

Place child so restraint strap is located at abdomen. Rotate top of buckle upward and insert strap in buckle. Pull strap through buckle until snug against infant. Rotate top of buckle downward to lock the strap into place. Slide yellow locking tab over top of buckle. Reverse steps to loosen strap.

### MAINTENANCE AND CLEANING:

Clean by using a damp cloth with mild soap or mild multi-purpose cleaner. Do not use any strong chemical cleaners or cleaning agents that may be hazardous to children.

Check all hardware and components monthly or as required to ensure hardware is tight and there are no missing or damaged components. Take unit out of service if any component is missing or damaged and contact customer service to order replacement parts. Do not substitute parts.

## WARNING

- Child should never be left unattended.
- Always use restraint system to avoid serious injury from fall or sliding out.
- Weight limit 50 pounds (22.7 kg). Avoid adding parcels/packages/ accessories to the unit or the bag hooks that exceed the weight limit. May cause unit to become unstable or hazardous conditions to occur.

# INSTRUCTIONS D'ASSEMBLAGE

L'INSTALLATION DOIT ÊTRE EFFECTUÉE PAR UN ADULTE.

OUTILS REQUIS:

Niveau (A)

Ruban (B)

Perceuse électrique avec mèches à maçonnerie de 7/32 po, 1/8 po et 1/2 po (C)

Tournevis électrique à embout cruciforme arrondi (D)

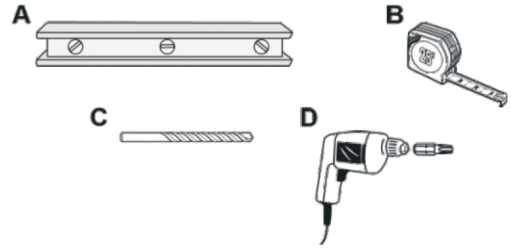

- LISEZ ATTENTIVEMENT TOUTES LES INSTRUCTIONS AVANT D'ASSEMBLER LA STATION À LANGER.
- DÉBALLEZ LE CARTON ET IDENTIFIEZ TOUTES LES PIÈCES.

## LISTE DES PIÈCES

| Description des pièces          | Quantité |
|---------------------------------|----------|
| Ferrures pour l'installation:   |          |
| Vis à bois de 3 po              | 4        |
| Rondelles de finition de 3/4 po | 4        |
| Vis à métaux de 3 po            | 2        |
| Rondelles plates de 3/4 po      | 4        |
| Boulons à ailettes              | 2        |
| Capuchons de 1 1/4 po           | 4        |
| Plaque murale/pour porte        | 1        |

Pour une installation sur montants en bois:



Vis à bois de 3 po

Rondelles de finition de 3/4 po

Rondelles plates de 3/4 po

Pour une installation avec les boulons à ailettes:



Vis à métaux de 3 po

Rondelles plates de 3/4 po



Boulons à ailettes



Capuchons de 1 1/4 po



La plaque murale/pour porte doit être montée sur le côté extérieure de la porte des toilettes.

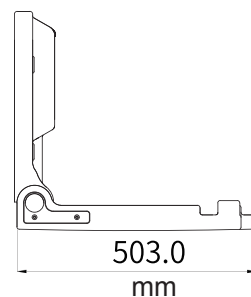
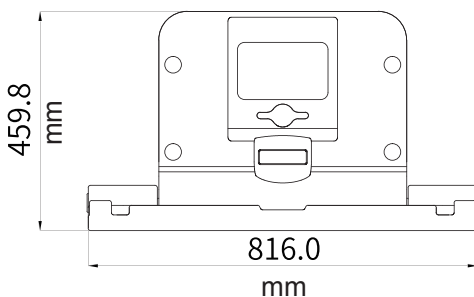

Conformité A.D.A.:



- 306.3 Espace pour les genoux
  - 307.2 Dépassement maximal des objets en saillie
  - 308.2 Portée maximale à l'avant
  - 308.3 Portée latérale
  - 309.4 Utilisatin
  - 902.3 Surface de travail
- Compliant aux normes lorsque correctement installé.

## ⚠ AVERTISSEMENT

- Un goujon mural **DOIT** être placé et utilisé pour au moins un côté de la station de changement de couche.
- Le poste de changement de couche **NE PEUT PAS** être plus lourd que les ancrages ou les murs auxquels ils sont attachés. **DOIT** être solidement fixé pour supporter le poids supplémentaire d'un enfant. Contactez un architecte ou un entrepreneur en bâtiment pour d'autres questions.

## INSTALLATION

1. Le montant en bois utilisé doit être situé du côté gauche de la station à langer.
2. Marquez le mur à une hauteur de 107 cm (42 po) à partir du sol. Cette marque indique l'emplacement du trou de fixation supérieur gauche.  
REMARQUE: La marque sur le mur **DOIT** être située au centre d'un montant en bois.
3. Alignez le trou supérieur gauche de la station à langer avec la marque faite sur le mur et maintenez-la en place.
4. À l'aide d'un niveau et d'un ruban, marquez les trois (3) autres trous. Lorsque l'emplacement des trous est marqué, déposez la station à langer sur le sol.
5. À l'aide d'une perceuse électrique munie du foret approprié, percez quatre (4) trous dans le mur. Cette procédure peut exiger deux personnes.

### REMARQUE 1: Pour une installation sur montants en bois:

-Si la surface du mur est recouverte de carreaux ou de maçonnerie sur une structure de montants en bois, utilisez une mèche à maçonnerie de 7/32 po pour percer le trou pilote jusqu'à ce que vous atteignez le montant en bois, puis utilisez une mèche de 1/8 po.

-Utilisez des vis à bois, des rondelles de finition et des rondelles plates (Fig. A).

### REMARQUE 2: Pour une installation avec boulons à ailettes:

-Si le mur comporte des montants en bois qui ne sont pas espacés de 40,6 cm (16 po), des montants en métal ou une surface sous-jacente en blocs de béton, utilisez une mèche de 1/2 po.

-Utilisez des vis à métaux et des rondelles plates (Fig. B).

-Si les trous ne sont **PAS** dans un montant en bois, des boulons à ailettes **DOIVENT** être utilisés (Fig. C). Consultez la section «Installation avec boulons à ailettes».

6. Alignez les trous de la station à langer avec les trous percés et fixez le coin supérieur gauche de la station à langer au montant du mur à l'aide d'une vis appropriée et d'une rondelle. Fixez les trois (3) autres coins à l'aide de vis appropriées et de rondelles, comme il est décrit dans la **REMARQUE 1** ou la **REMARQUE 2**.

7. Assurez-vous que les quatre (4) vis sont solidement fixées et enclenchez les capuchons sur les têtes de vis.

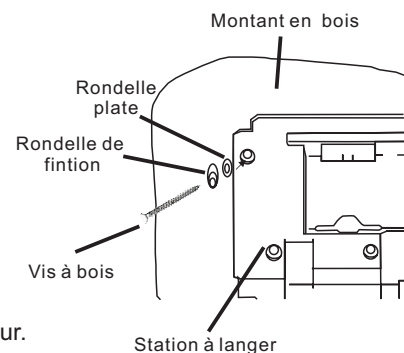

Fig. A

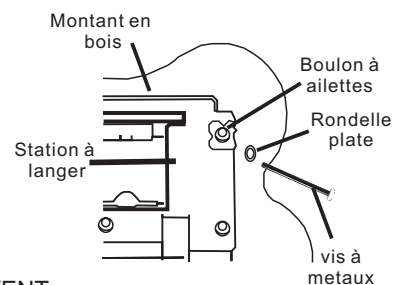

Fig. B



Fig. C

## ⚠ AVERTISSEMENT

- Les 4 emplacements **DOIVENT** être utilisés pour obtenir une installation sécuritaire. Les trous inférieurs permettent la fixation à travers les supports en métal.

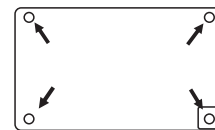

### Installation avec boulons à ailettes:

1. Insérez l'extrémité en métal du boulon à ailettes dans un trou de 1,3 cm (1/2 po).
2. Faites glisser la bande détachable bien serrée contre le mur.
3. Détachez les ailettes du boulon à ailettes (Fig. D).
4. Alignez les trous de la station à langer avec les boulons à ailettes et fixez le coin supérieur gauche de la station à langer au mur à l'aide d'une vis à métaux et d'une rondelle plate. Fixez les trois (3) autres coins à l'aide de vis à métaux et de rondelles plates.
5. Assurez-vous que les quatre (4) vis sont solidement fixées et enclenchez les capuchons sur les têtes de vis.

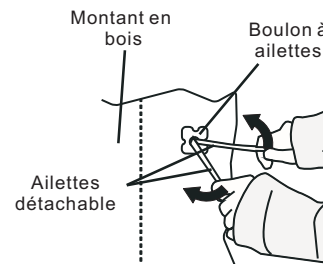

Fig. D

### EXIGENCE D'UN RENFORT SUPPLÉMENTAIRE:

Si les murs ne comportent pas de montants, un renfort supplémentaire est nécessaire (Fig. E)

Consultez un architecte ou un entrepreneur de bâtiment pour vous assurer que le renfort est adéquat et conforme aux codes du bâtiment.

### UTILISATION DE LA STATION À LANGER:

Faites pivoter la base vers le bas. Placez l'enfant sur le dessus de la station à langer. Utilisez le dispositif de retenue, comme il est décrit ci-dessous. Lorsque l'enfant a été langé, détachez le dispositif de retenue et faites pivoter la base vers le haut contre le mur.

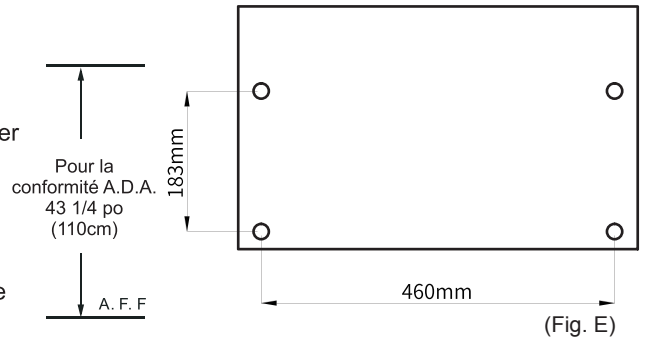

### UTILISATION DU DISPOSITIF DE RETENUE:

Placez l'enfant de manière à ce que la sangle de retenue se trouve sur l'abdomen. Faites tourner le dessus de la boucle vers le haut et insérez la sangle dans la boucle. Tirez la sangle qui passe à travers la boucle jusqu'à ce que l'enfant soit solidement attaché. Faites tourner le dessus de la boucle vers le bas pour verrouiller la boucle en place. Faites glisser la languette de verrouillage jaune par dessus la boucle. Reprenez ces étapes dans l'ordre inverse pour desserrer la sangle.

### ENTRETIEN ET NETTOYAGE:

Nettoyez à l'aide d'un chiffon humide et d'un savon doux ou d'un nettoyant polyvalent doux. N'utilisez aucun agent de nettoyage ou produits chimiques forts qui pourraient être dangereux pour les enfants.

Vérifiez toutes les ferrures et tous les composants une fois par mois ou aussi souvent que nécessaire pour vous assurer que les ferrures sont solidement fixées et qu'il n'y a pas de composant manquant ou endommagé. Retirez du service si un composant est manquant ou endommagé et veuillez contacter le service à la clientèle des pièces de rechange.

## ⚠ AVERTISSEMENT

- **Ne laissez jamais l'enfant sans surveillance.**
- **Toujours utiliser le système de retenue pour éviter les blessures graves causées par une chute ou un glissement.**
- **Limite de poids 50 livres (22,7 kg). Évitez d'ajouter des colis / emballages / accessoires à l'unité ou les crochets du sac qui dépassent la limite de poids. L'appareil peut devenir instable ou dangereux.**

# INSTRUCCIONES PARA EL ENSAMBLAJE

LA INSTALACIÓN DEBER SER REALIZADA POR UN ADULTO.

HERRAMIENTAS NECESARIAS:

Nivel (A)

Cinta métrica (B)

Taladro eléctrico con brocas de 7/32 de pulg, 1/8 de pulg y 1/2 pulg para albañilería (C)

Destornillador eléctrico con punta intercambiable de cabeza roma Phillips (D)

- LEA TODAS LAS INSTRUCCIONES ANTES DE ENSAMBLAR LA ESTACIÓN PARA CAMBIAR PAÑALES.
- DESEMPAQUE LA CAJA DE CARTÓN E IDENTIFIQUE TODAS LAS PIEZAS.

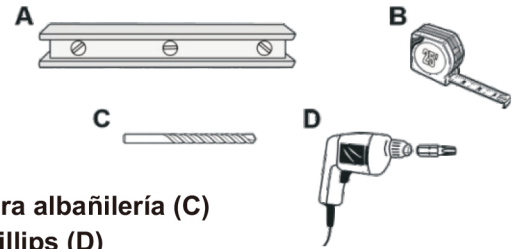

## LISTA DE PIEZAS

| Descripción de las piezas           | Cantidad |
|-------------------------------------|----------|
| Herrajes para la instalación:       |          |
| Tornillos de 3 pulg para madera     | 4        |
| Arandelas de acabado de 3/4 de pulg | 4        |
| Tornillos para metales de 3 pulg    | 2        |
| Arandelas planas de 3/4 de pulg     | 4        |
| Anclajes tensores                   | 2        |
| Tapas de 1-1/4 de pulg              | 4        |
| Placa de puerta/pared               | 1        |

Para puntales de madera:



Tornillos de 3 pulg para madera



Arandelas de acabado de 3/4 de pulg



Arandelas planas de 3/4 de pulg

Para usarse con anclajes tensores:



Tornillos para metales de 3 pulg



Arandelas planas de 3/4 de pulg



Anclajes tensores



Tapas de 1-1/4 de pulg



La placa de puerta/pared se debe montar en el exterior de la puerta del baño.

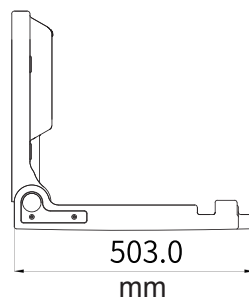
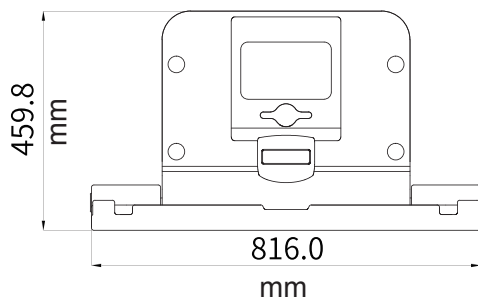

Conformidad con A.D.A.:



- 306.3 Rodilla despacho
- 307.2 Objetos salientes maximos
- 308.2 Alcance hacia adelante
- 308.3 Lado alcance
- 309.4 Funcionamiento
- 902.3 La superficie de trabajo En conformidad cuando de teabajo correctamente instalada.

## ⚠ ADVERTENCIA

- Un perno de pared **DEBE** ser ubicado y **USADO** para al menos un lado de la estación de cambio de pañales.
- La estación de cambio de pañales **NO PUEDE** ser más pesada que las anclas o las paredes a las que están unidas. **DEBE** estar firmemente asegurado para soportar el peso adicional de un niño. Póngase en contacto con un arquitecto o contratista de construcción para más preguntas.

## INSTALACIÓN

1. Ubique el puntal de madera en el cual se montará el lado izquierdo de la estación para cambiar pañales a la pared.
2. Mida 107 cm (42 pulg) desde el piso hacia arriba y marque la pared. Ésta es la posición del orificio superior izquierdo de sujeción.  
NOTA: La marca de la pared **DEBE** estar en el centro del puntal de madera.
3. Alinee el orificio de la esquina superior izquierda de la estación para cambiar pañales con la marca de la pared y sujete la estación en esta posición.
4. Usando un nivel y una cinta métrica, marque los tres (3) orificios restantes. Después de marcar los orificios, coloque la estación para cambiar pañales en el piso.
5. Use un taladro eléctrico y labroca apropiada para taladrar cuatro (4) orificios en la pared. Esto puede requerir de 2 personas.

### NOTA 1: Para puntales de madera:

- Si la superficie terminada de la pared es azulejo o mampostería sobre puntales de madera, use una broca de 7/32 de pulg para albañilería para el orificio piloto hasta llegar al puntal de madera, y cambie a la broca de 1/8 de pulg.
- Use tornillos para madera, arandelas de acabado y arandelas planas (**Fig. A**).

### NOTA 2: Para uso con tensores:

- Si la superficie terminada de la pared tiene puntales de madera que no tienen 16 pulg en el centro, tiene puntales de metal o tiene una superficie subyacente de bloque de hormigón, use una broca de 1/2 de pulg.
- Use tornillos para metales y arandelas planas (**Fig. B**).
- Para orificios **NO** ubicados en un puntal de madera, **DEBEN** usarse anclajes tensores (**Fig. C**). Vea la sección «Uso de anclajes tensores».

6. Alinee los orificios de la estación para cambiar pañales con los orificios taladrados y fije la esquina superior izquierda de la estación para cambiar pañales al puntal de la pared usando el tornillo y la arandela apropiados. Continúe fijando las tres (3) esquinas restantes usando los tornillos y las arandelas apropiados como se describe en la **NOTA 1** o la **NOTA 2**.
7. Cerciórese de que los cuatro (4) tornillos estén bien apretados y coloque a presión las tapas sobre las cabezas de los tornillos.

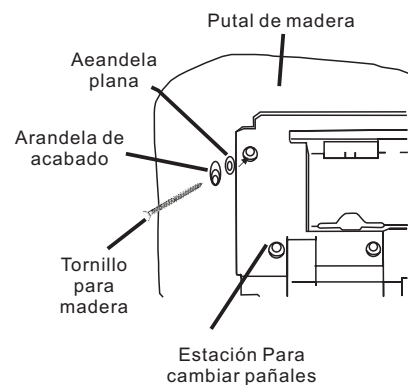

Fig. A

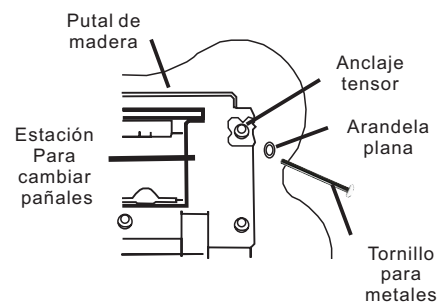

Fig. B



Fig. C

## ⚠ ADVERTENCIA

- **DEBEN** usarse las 4 ubicaciones para una instalación segura. Los orificios inferiores aseguran la instalación a través de los soportes.

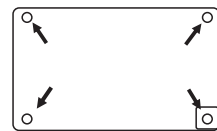

### Uso de los anclajes tensores:

1. Inserte el extremo de metal del anclaje tensor en el orificio de 1,3 cm (1/2 de pulg).
2. Deslice la tira hacia abajo bien apretada contra la pared.
3. Rompa los pedazos separables del anclaje tensor (**Fig. D**).
4. Alinee los orificios de la estación para cambiar pañales con los anclajes tensores y fije la esquina superior izquierda de la estación para cambiar pañales a la pared usando los tornillos para metales y las arandelas planas. Continúe fijando las tres (3) esquinas restantes usando los tornillos para metales y las arandelas planas.
5. Cerciórese de que los cuatro (4) tornillos estén bien apretados y encaje las tapas sobre las cabezas de los tornillos.

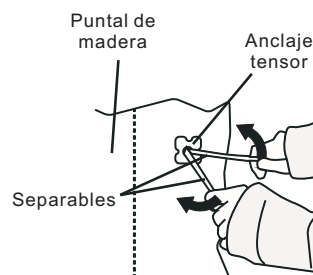

Fig. D

### PERFILES TRANSVERSALES RECOMENDADOS:

Si las paredes no tienen puntales en el centro, será necesario agregar perfiles transversales (Fig. E)

Póngase en contacto con un arquitecto o un contratista de obras para cerciorarse de que los perfiles transversales sean adecuados y cumplan con los códigos de construcción.

### FUNCIONAMIENTO:

Gire la base hacia abajo. Coloque al bebé sobre la superficie para cambiar pañales. Use el sistema de sujeción como se describe a continuación. Después de cambiar al niño, quite el sistema de sujeción y gire la base hacia arriba contra la pared.

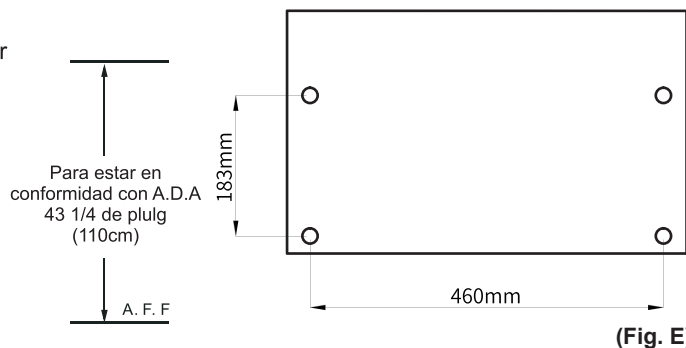

### USO DEL SISTEMA DE SUJECIÓN:

Coloque al niño de manera que la correa de sujeción esté sobre el abdomen. Gire la parte superior de la hebilla hacia arriba e introduzca la correa en la hebilla. Jale la correa a través de la hebilla hasta que esté apretada contra el bebé. Gire la parte superior de la hebilla hacia abajo para trabar la correa en su lugar. Deslice la pestaña amarillo de trabado sobre la parte superior de la hebilla. Repita estos pasos en el orden inverso para aflojar la correa.

### MANTENIMIENTO Y LIMPIEZA:

Limpie usando un paño húmedo con jabón suave o un limpiador multiuso suave. No use ningún limpiador químico fuerte o agentes de limpieza que puedan ser nocivos para los niños.

Inspeccione todos los herrajes y componentes todos los meses o según se requiera para cerciorarse de que los herrajes estén bien apretados y no haya componentes faltantes o dañados. Deje de usar la unidad si hay componentes faltantes o dañados y comuníquese con el servicio de atención al cliente para pedir piezas de repuesto.

## **ADVERTENCIA**

- El niño nunca debe dejarse desatendido.
- Siempre use el sistema de restricción para evitar lesiones graves por caídas o resbalones.
- Límite de peso 50 libras (22,7 kg). Evite agregar paquetes / paquetes / accesorios a la unidad o los ganchos de la bolsa que excedan el límite de peso. Puede causar que la unidad se vuelva inestable o que se presenten condiciones peligrosas.